

B (1:2)

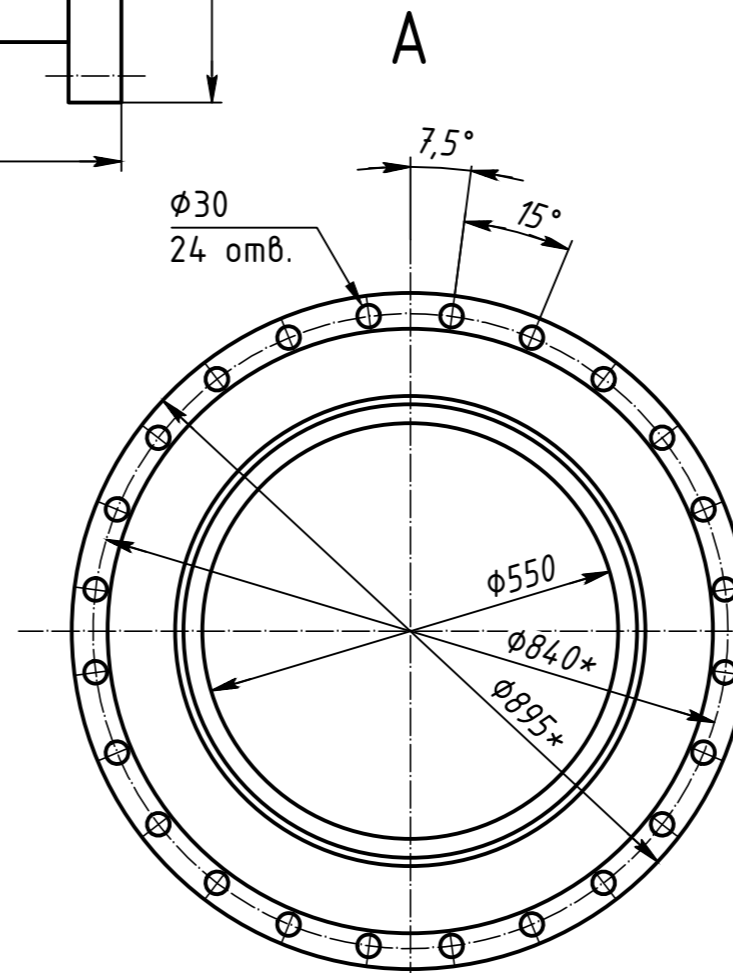

Поз.	Позначення	Найменування	Кіл.	Вага од., кг	Примітки
1	Б-ПН-10 ДСТУ 8540:2015 СтЗпсЗ-зв ДСТУ 8803:2018	Лист	1	564*	Товщина шару футеровки 25мм
2	ДСТУ EN 1092-1:2018	Фланець 02/A/DN700/PN10	1	79,4	
3	ДСТУ EN 1092-1:2018	Фланець 32/A/DN700/PN10	1	56,2	
4	ДСТУ EN 1092-1:2018	Фланець 01/B2/DN1000/PN10	1	180	
5	ДСТУ 8938:2019	Труба стальва $\Phi 38 \times 4,5$ СтЗсп-В, L=100мм	1	0,4	Товщина шару футеровки 10мм
6	ДСТУ EN 1092-1:2018	Фланець 01/B2/DN25/PN10	1	1,11	
		Матеріал футеровки		473*	

* - уточнюється заводом-виробником

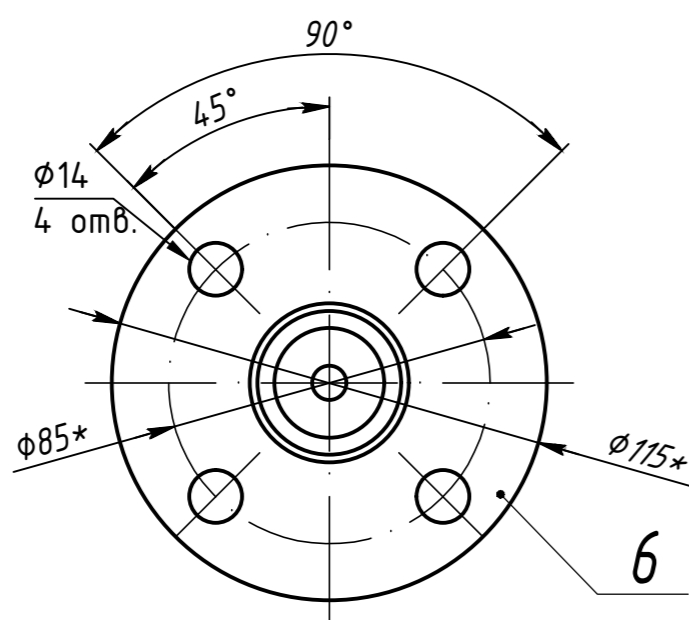
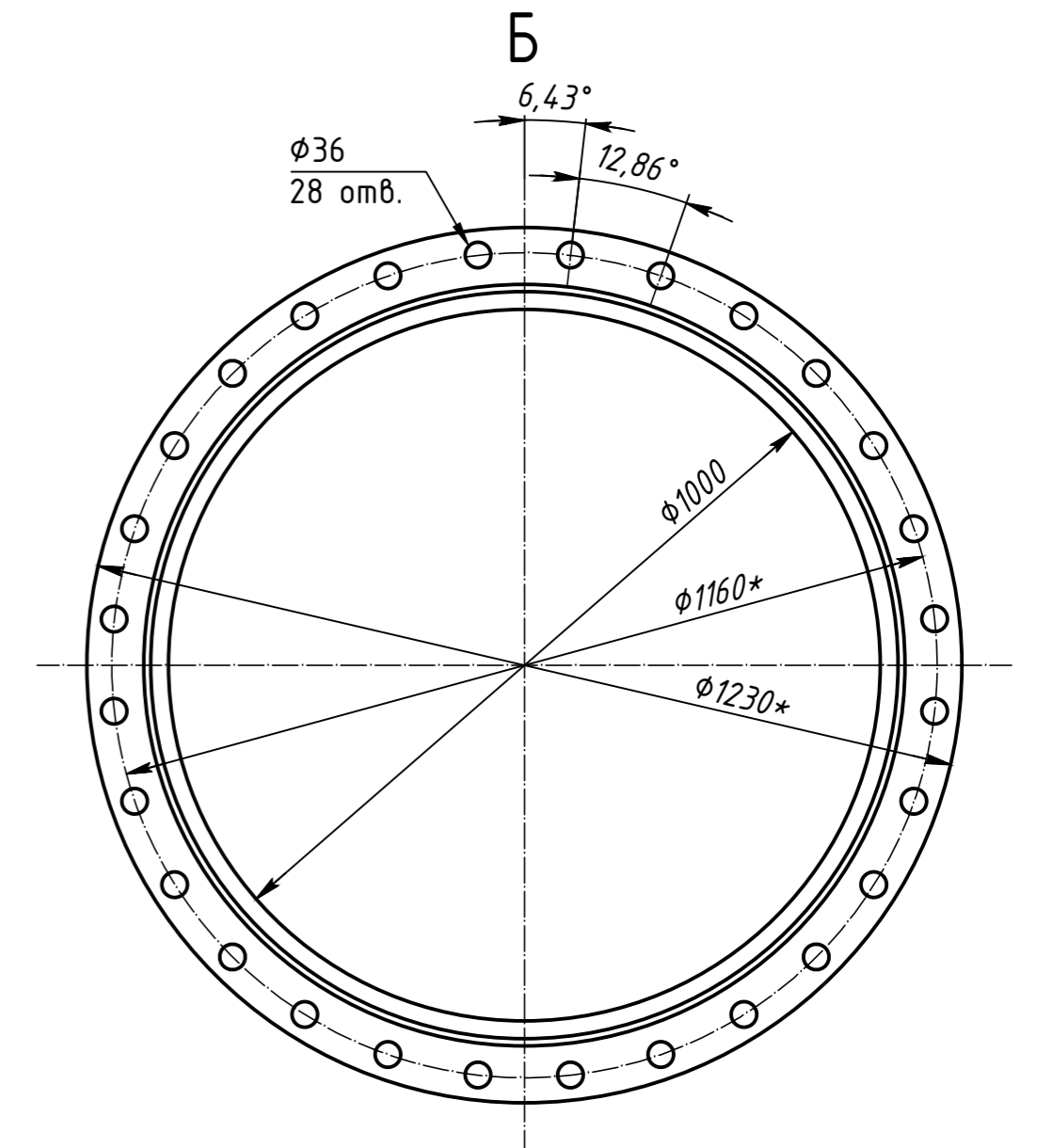

- Розміри з "*" для довідок.
- Забороняється проводити зварювальні роботи на зовнішній поверхні металевого переходника.
- Матеріал футеровки - антиабразивне покриття на основі карбїду кремнію.
- Поз.1 допускається виготовити із частин.

Дане креслення не підлягає розмноженню чи передачі іншим організаціям та особам без згоди ТОВ "МЕТИВЕСТ СІЧСТАЛЬ"

Додаток 2_1000-550.2340.10						Літ.	Маса	Масштаб
1	-	Зам. 220-2025	Підп.	03.26				
Зм.	Кіл.	Арк.	№ док.	Підп.	Дата	Перехідник стальвий футерований Ду1000-550, L=2340мм Креслення загального виду		
Розроб.	Онищук				03.26	Аркцш	Аркцшів	1
Перев.	Луцак				03.26	ТОВ "МЕТИВЕСТ СІЧСТАЛЬ"		
Гол. спец.								
Нач. від.								
ГП	Орловський				03.26			
Н. контр.	Бордюков				03.26			

Копіював

Формат А2

Інв. № об. Підп. і дата Зам. інв. №